

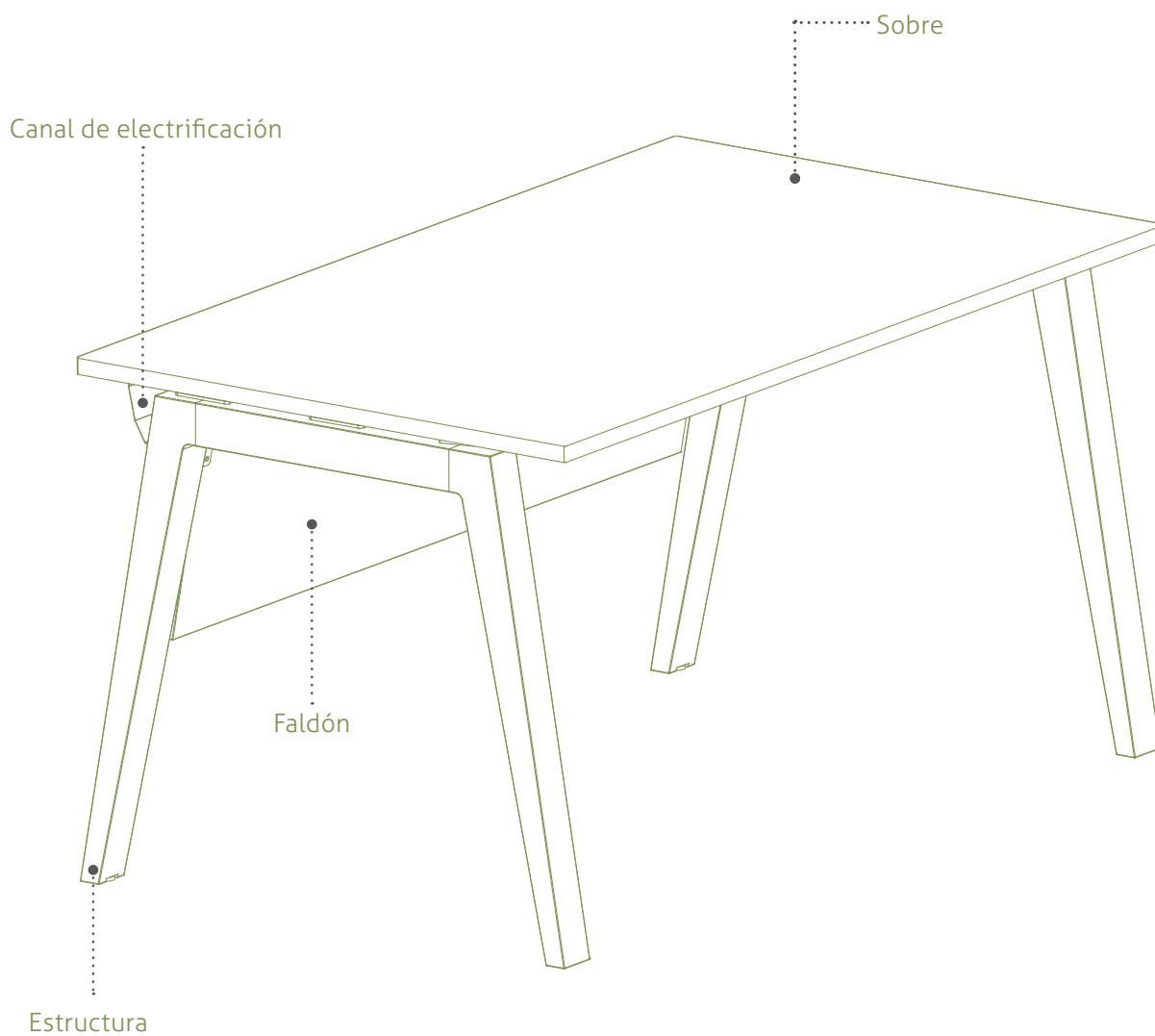

MESA INDIVIDUAL

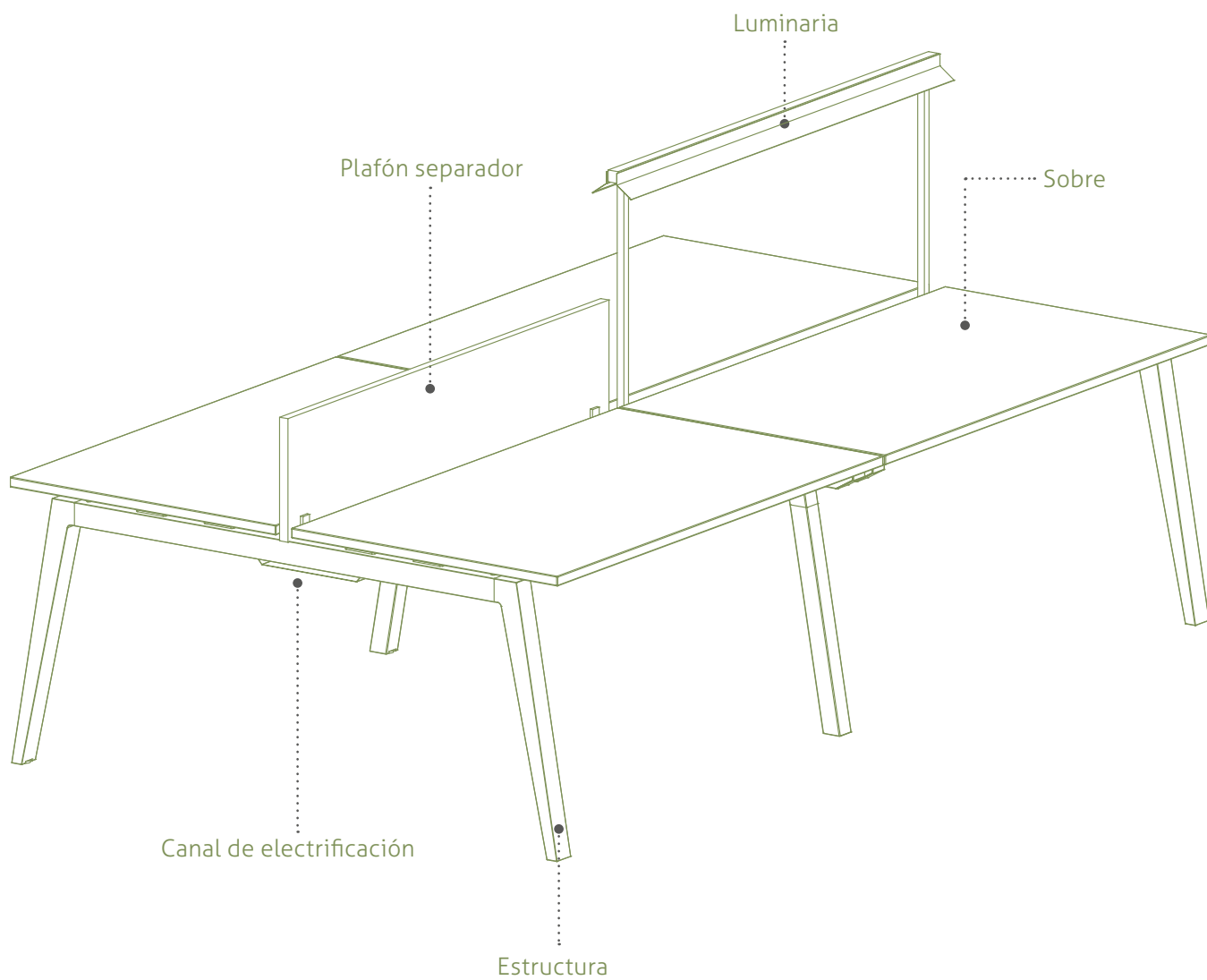

MESAS ENFRENTADAS



 **SOBRE**

Sobre melamina: está fabricado con tablero aglomerado de partículas de 25 mm de grosor con recubierto melamínico de 120 g/m² por ambas caras y una densidad de 630 ± 5 kg/m³. Los cantos exteriores son de ABS de 2 mm de grosor aplicados con cola termofusible y con aristas redondeadas.

Acabados: grafito, blanco, gris, haya, roble, peral, wenge, acacia clara, acacia oscura, zebrano, castaño o castaño oscuro..



Todos los sobres se fijan a la estructura sin necesidad de utilizar **ninguna herramienta**, facilitando el montaje e incluso pudiéndose **deslizar 14 cm** para tener acceso a la electrificación.



ESTRUCTURA METÁLICA

BORN

EN FORMA DE "U" INVERTIDA



Realizados con perfil de acero E220 conformado en frío de **forma rectangular** de sección 50 x 30 con grosor 2 mm.



La unión entre los dos montantes y el travesaño se realiza mediante encaste y soldadura con sistema MIG con un ángulo de inclinación del 10° respecto el suelo.

En la parte superior de los montantes se disponen tapones (plata, blancos o grafito) de ABS para evitar la flexión del sobre.



En la parte inferior hay las conteras de ABS (plata, blancas o grafito) con niveladores (M6 y altura ± 1 cm) para un mejor asentamiento en el suelo.



Acabados con pintura epoxi plata (RAL 9006), blanco (RAL 9016) o grafito (RAL 7022).



LATERAL CENTRAL



Realizados con perfil de acero E220 conformado en frío de **forma rectangular** de sección 50 x 50 con grosor 1,5 mm para el travesaño y de sección 50 x 30 x 2 mm para los dos montantes.



La unión entre los dos montantes y el travesaño se realiza mediante encaste y soldadura con sistema MIG con un ángulo de inclinación del 10° respecto el suelo.



En la parte inferior hay las conteras de ABS (plata, blancas o grafito) con niveladores (M6 y altura ± 1 cm) para un mejor asentamiento en el suelo.



Acabados con pintura epoxi plata (RAL 9006), blanco (RAL 9016) o grafito (RAL 7022).

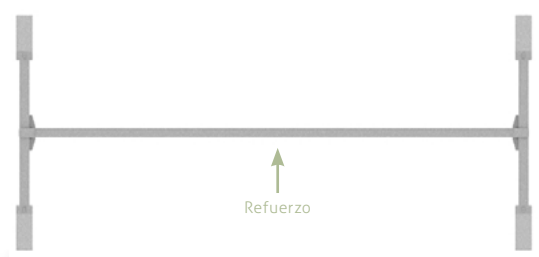
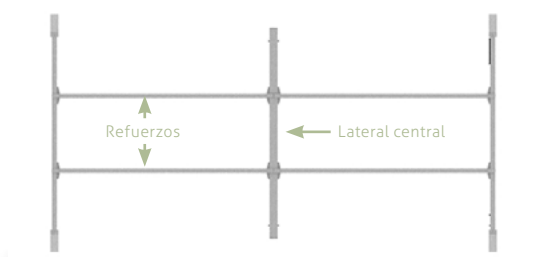

Refuerzos para unir los laterales: realizados con tubo rectangular de acero de 50 x 30 x 2 mm. Están provistos de piezas de aluminio en cada extremo preparadas para atornillar con tornillos M6. Acabado con pintura epoxi plata (RAL 9006).



Todas estas estructuras están provistas de remaches de rosca métrica 6 para el montaje de los refuerzos y componentes de la serie.

Las estructuras son modulares para poder componer puestos de trabajo individuales o colectivos.



ESTRUCTURA MADERA

EN FORMA DE "U" INVERTIDA

BORN



Fabricada en **madera maciza de haya barnizada**.

Consta de un travesaño de 60 x 60 mm y dos montantes con un ángulo de inclinación del 10° respecto el suelo con una sección que va disminuyendo progresivamente hasta 60 x 30 mm.



En la parte inferior de los montantes hay el nivelador (M6 y altura ± 1 cm) para un mejor asentamiento en el suelo.



LATERAL CENTRAL



Realizados con perfil de acero E220 conformado en frío de **forma rectangular** de sección 50 x 50 con grosor 1,5 mm para el travesaño y dos montantes en madera de haya barnizada de sección cuadrada de 50 x 50 mm.



La unión entre los montantes y el travesaño se realiza mediante 2 tornillos métrico 6 con un ángulo de inclinación del 10° respecto el suelo.



En la parte inferior de los montantes hay el nivelador (M6 y altura ± 1 cm) para un mejor asentamiento en el suelo.

La parte superior de los montantes es metálica en acabado pintura epoxi plata (RAL 9006), blanco (RAL 9016) o grafito (RAL 7022).

Acabado con pintura epoxi plata, blanco o grafito para el travesaño y haya barnizada para los montantes.

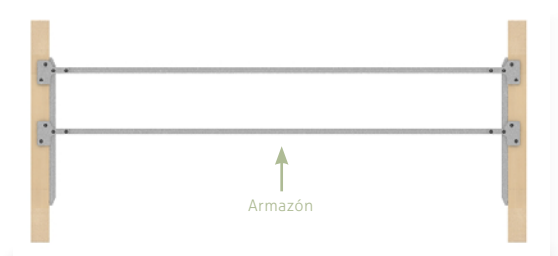
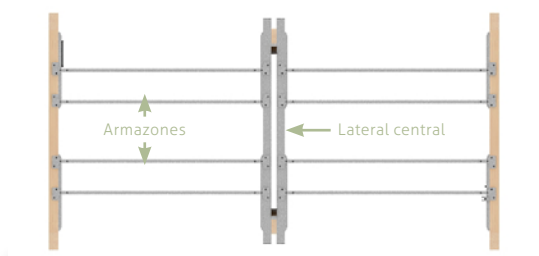
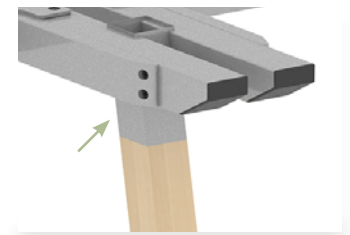

Armazón: 4 perfiles de acero E220 conformado en frío de **forma rectangular** de sección de 50 x 20 de grosor 1,5 mm. Los tubos están soldados con sistema MIG haciendo una forma rectangular. Se une a la estructura de la madera con tornillos M6.

Acabado con pintura epoxi plata (RAL 9006).

En los extremos de cada tubo se coloca un tapón de PP acabado plata.



Todas estas estructuras están provistas de remaches de rosca métrica 6 para el montaje de los refuerzos y componentes de la serie.

Las estructuras son modulares para poder componer puestos de trabajo individuales o colectivos.



PROCESO DE FABRICACIÓN



La estructura está soldada con **sistema MIG** con una aportación de:

- a) Hilo de cobre de 1 mm antitorsión con un baño de lacado para una buena explosión.
- b) Gas corgon 15 (85% de oxígeno y 15% corgon).



El proceso de pintado se realiza en un túnel de tratamiento superficial con este proceso:

- ① El desengrasado y tratamiento de conversión (capa de conversión inorgánica manométrica basada en zirconio). A continuación se realizan dos enjuagues con agua osmotizada y posteriormente el secado. De esta manera quedan preparadas las piezas a pintar para una óptima adhesión de la pintura y una buena protección anticorrosiva. Los baños de dichas fases son rellenados mediante cascada inversa y los lodos de la fase de desengrase son recogidos por un gestor autorizado.
- ② El secado se realiza en un horno de secado de humedad donde las piezas tienen un tiempo de permanencia aproximado de 11 minutos a una temperatura de 110°C.
- ③ Previamente al pintado hay una zona de enfriamiento que permite que las piezas lleguen a la temperatura idónea de pintado permitiendo controlar la uniformidad de la capa de pintura. La aplicación es realizada en cabinas automáticas donde los reciprocadores están robotizados. Posteriormente se realizan unos retoques manuales para asegurar que todos los rincones quedan pintados.
- ④ Horno de polimerizado: la pintura es fundida a 200°C durante unos 20 minutos para garantizar una perfecta adhesión y un acabado superficial óptimo.



+ COMPLEMENTOS OPCIONALES

FALDÓN PARA MESA INDIVIDUAL



Para largos de mesa de 180, 160 y 140.



Para estructura de metal: fijación a los laterales de la mesa mediante escuadras de acero pintadas en pintura epoxi plata (RAL 9006), blanco (RAL 9016) o grafito (RAL 7022).



Para estructura de madera: fijación al armazón de la mesa mediante escuadras de acero pintadas en pintura epoxi plata (RAL 9006), blanco (RAL 9016) o grafito (RAL 7022).



En melamina: está fabricado con tablero aglomerado de partículas de 19 mm de grosor con recubierto melamínico de 120 g/m² por ambas caras y densidad de 630 ± 5 kg/m³. Los cantos exteriores son de ABS de 0,8 mm de grosor aplicados en las partes visibles con cola termofusible y biselados. Acabados: plata, blanco o grafito.



En metal: fabricado con chapa laminada en frío de 0,8 mm calidad DC01. Los posibles acabados son en pintura epoxi plata (RAL 9006), blanco (RAL 9016) o grafito (RAL 7022).

BANDEJAS DE ELECTRIFICACIÓN INDIVIDUALES



Para largos de mesa de 180, 160 y 140.



Para estructura de metal: fijación a los laterales de la mesa mediante escuadras de acero pintadas en pintura epoxi plata (RAL 9006), blanco (RAL 9016) o grafito (RAL 7022).



Para estructura de madera: fijación al armazón de la mesa mediante escuadras de acero pintadas en pintura epoxi plata (RAL 9006), blanco (RAL 9016) o grafito (RAL 7022).



Fabricadas con chapa laminada en frío de 0,8mm calidad DC01.

Troqueladas para facilitar la fijación de los kits eléctricos.

Pintadas con pintura epoxi plata (RAL 9006), blanco (RAL 9016) o grafito (RAL 7022).



+ COMPLEMENTOS OPCIONALES

BANDEJAS DE ELECTRIFICACIÓN DOBLES



Para largos de mesa de 180, 160 y 140.



Para estructura de metal P.80 / P.60:

Para estructura madera P.60:

Fijación a los refuerzos de la mesa mediante escuadras de acero pintadas en pintura epoxi plata (RAL 9006), blanco (RAL 9016) o grafito (RAL 7022).

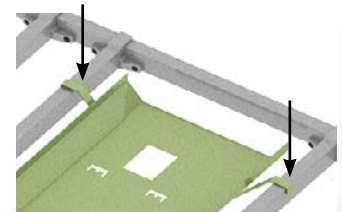

Para estructura madera P.80:

Fijación al armazón de la mesa con tornillo M6.

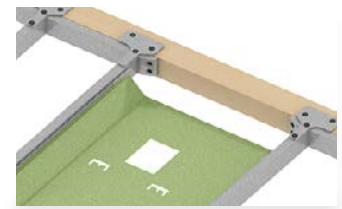

Fabricadas con chapa laminada en frío de 0,8mm calidad DC01.

Troqueladas para facilitar la fijación de los kits eléctricos.

Pintadas con pintura epoxi plata (RAL 9006), blanco (RAL 9016) o grafito (RAL 7022).

SOPORTE CPU



Estructura mediante planchas de acero de

2 mm dobladas.

Regulable en anchura mediante tornillos.

Acabados en pintura epoxy plata (RAL 9006), blanco (RAL 9016) o grafito (RAL 7022).



Fijación al refuerzo o armazón de la mesa con dos pasamanos en forma de "U" de aluminio zincado.



Ancho regulable: 12,9 - 21,6 cm

Profundidad: 36,5 cm

Alto: 51,6 cm

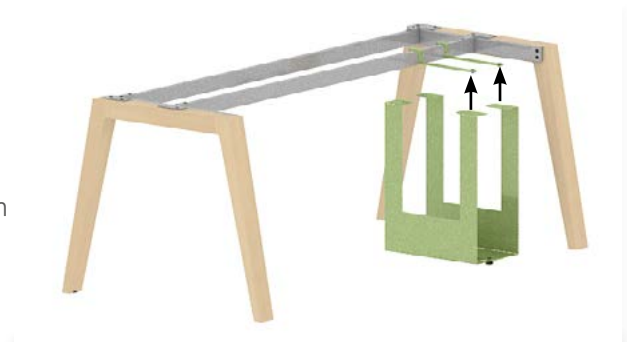

+ COMPLEMENTOS OPCIONALES

SOPORTE PARA PANTALLA



La pantalla se ancla al soporte mediante un sistema de nivelación adaptable a todas las pantallas. Dispone de un sistema a gas con muelle para adaptar la altura y el ángulo de giro del brazo. Puede ser para una pantalla o dos.
Acabado: aluminio anodizado.



Fijación al sobre de la mesa con taladro.



Con taladro (Ø12 mm)

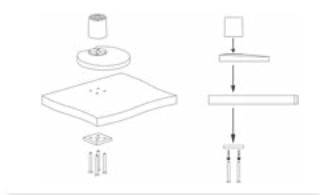

LUMINARIA PARA MESAS ENFRENTADAS



Para largos de mesa de 180, 160 y 140 cm.

Estructura formada en tres partes:

① **Herraje de fijación a la estructura de la mesa:** se fija perpendicular a los refuerzos de la mesa mediante 2 travesaños fabricados en tubo acero de 50 x 30 x 2 mm. Acabados con pintura epoxi plata (RAL 9006), blanco (RAL 9016) o grafito (RAL 7022). Incluye 4 herrajes realizados en plancha de acero de 3 mm acabado zincado blanco para la correcta fijación a la estructura mediante tornillos métrica 4.

② **Columnas verticales:** fabricadas con tubo rectangular de 20 x 20 x 1.5 mm. Soldadas mediante sistema MIG. Acabados en pintura epoxi plata (RAL 9006), blanco (RAL 9016) o grafito (RAL 7022). En la parte superior de las columnas se aloja una tuerca cuadrada con rosca M6.

③ **Parte superior:** fabricada con tubo de 30 x 30 x 1.5 mm. Las pantallas de la lámpara son de chapa laminada en frío 0.8 mm DC01 y van fijadas al tubo central mediante tornillos con métrica 4. Acabados con pintura epoxi plata (RAL 9006), blanco (RAL 9016) o grafito (RAL 7022). Incluye la tira LED de 26W y 4500°k y 2000 lumens / mt y IRC:80 (>500 luxes en la superficie de trabajo) sin parpadeo. Incorpora interruptor en la parte superior de encendido y apagado.

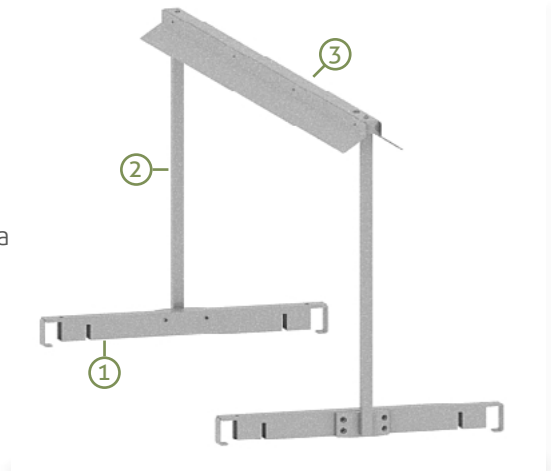

Transformador: para la alimentación a la corriente eléctrica se utiliza 1 transformador por cada luminaria y latigillos con conexión rápida de 3 polos.



Fijación al refuerzo o armazón de la mesa con dos pasamanos en forma de "U" de aluminio zincado.



COMPLEMENTOS OPCIONALES

PLAFÓN SEPARADOR FRONTAL Y LATERAL



Frontal: para largos de mesa de 180, 160 y 140 cm.

Lateral: 120 y 160 cm.



Se fijan a la estructura de la mesa.

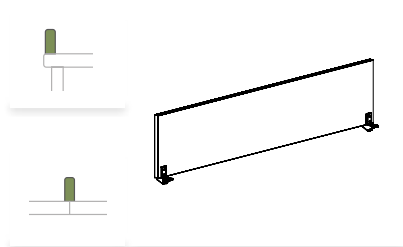

PLAFÓN FRONTAL Y LATERAL DE 1 NIVEL:

- Altura útil: 28 cm

- Altura total: 31,5 cm

- Sistema de sujeción mediante pinzas de aluminio pintadas en pintura epoxi plata (RAL 9006), blanco (RAL 9016) o grafito (RAL 7022).

ACABADOS:



Melamina: de 25 mm en grafito, plata, blanco, gris, haya, roble, peral, wenge, acacia clara, acacia oscura, zebrano, castaño o castaño oscuro. Cantos de ABS de 2 mm.



Metacrilato transparente o translúcido de 6 mm de grosor.



Tapizado con las series 1 ó 4 sobre tablero de partículas.



Plafón acústico fabricado en sándwich: 2 capas de espuma de densidad 60kg/m³ y espesor 8 mm, y en la parte central, tablero de fibras. Tapizado en las series 1 ó 4.



ACCESORIOS DISPONIBLES:

Los accesorios son translúcidos y cuelgan del plafón mediante una pinza de aluminio de color plata. No se pueden utilizar para los plafones en metacrilato.

Bandeja pequeña

Bandeja larga

Bandeja para CDs

Soporte carpetas

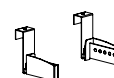
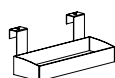

+ COMPLEMENTOS OPCIONALES

PLAFÓN SEPARADOR FRONTAL



Para largos de mesa de 180, 160 y 140 cm.



Se fijan a la estructura de la mesa.

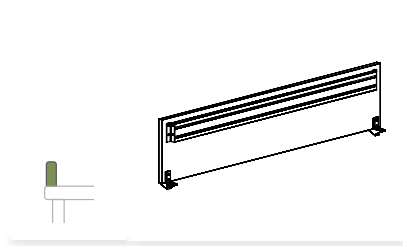

PLAFÓN FRONTAL DE 1 NIVEL CON GUÍA:

- Altura útil: 28 cm
- Altura total: 31,5 cm
- Sistema de sujeción mediante pinzas de aluminio pintadas en pintura epoxi plata (RAL 9006), blanco (RAL 9016) o grafito (RAL 7022).

ACABADOS:



Melamina: de 25 mm en grafito, plata, blanco, gris, haya, roble, peral, wenge, acacia clara, acacia oscura, zebrano, castaño o castaño oscuro. Cantos de ABS de 2 mm.



Tapizado con las series 1 ó 4 sobre tablero de partículas.



ACCESORIOS DISPONIBLES:

Los accesorios son metálicos en acabado plata y se enraílan en la guía.

Lapicero metálico



Bandeja larga



Soporte pantalla



+ COMPLEMENTOS OPCIONALES

PLAFÓN SEPARADOR FRONTAL



Para largos de mesa de 180, 160 y 140 cm.



Se fijan a la estructura de la mesa.

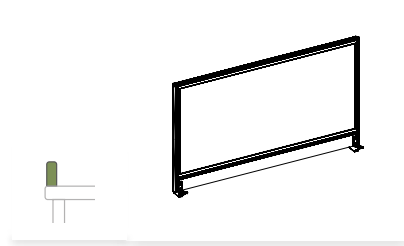

PLAFÓN FRONTAL DE 1 NIVEL ACÚSTICO (CON MARCO):

- Altura útil: 59,4 cm
- Altura total: 62,6 cm
- Sistema de sujeción mediante pinzas de aluminio pintadas en pintura epoxi plata (RAL 9006), blanco (RAL 9016) o grafito (RAL 7022).
- Estructura de perfiles de aluminio acabado plata, blanco o grafito.

ACABADOS:



Plafón acústico fabricado en sándwich: 2 capas de espuma de densidad 60kg/m³ y espesor 8 mm, y en la parte central, tablero de fibras. Tapizado en las series 1 ó 4.



+ COMPLEMENTOS OPCIONALES PLAFÓN SEPARADOR FRONTAL

BORN



Para largos de mesa de 180, 160 y 140 cm.



Se fijan a la estructura de la mesa.

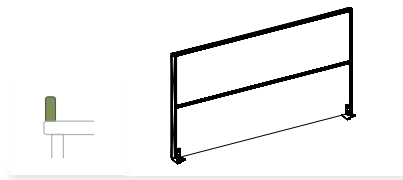

PLAFÓN FRONTAL DE 2 NIVELES:

- Altura útil: 59,4 cm
- Altura total: 62,6 cm
- Sistema de sujeción mediante pinzas de aluminio pintadas en pintura epoxi plata (RAL 9006), blanco (RAL 9016) o grafito (RAL 7022).
- Estructura de perfiles de aluminio acabado plata, blanco o grafito.



ACABADOS NIVEL INFERIOR:



Melamina: en melamina grafito, plata, blanco, gris, haya, roble, peral, wenge, acacia clara, acacia oscura, zebrano, castaño o castaño oscuro.



Tapizado con las series 1 ó 4 sobre tablero de partículas.



ACABADOS NIVEL SUPERIOR:



Melamina: en melamina grafito, plata, blanco, gris, haya, roble, peral, wenge, acacia clara, acacia oscura, zebrano, castaño o castaño oscuro.



Tapizado con las series 1 ó 4 sobre tablero de partículas.



Metacrilato transparente o translúcido.



ACCESORIOS DISPONIBLES:

Los accesorios son de plástico translúcido y se enraílan en la guía.

Bandeja
pequeña



Bandeja
larga

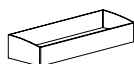

Bandeja
para CDs

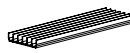

Soporte
carpetas



Bandeja metálica
Acabado plata

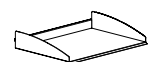

+ COMPLEMENTOS OPCIONALES

PLAFÓN SEPARADOR FRONTAL

BORN



Para largos de mesa de 180, 160 y 140 cm.



Se fijan a la estructura de la mesa.

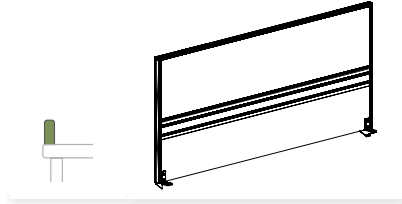

PLAFÓN FRONTAL DE 2 NIVELES CON GUÍA:

- Altura útil: 59,4 cm
- Altura total: 62,6 cm
- Sistema de sujeción mediante pinzas de aluminio pintadas en pintura epoxi plata (RAL 9006), blanco (RAL 9016) o grafito (RAL 7022).
- Estructura de perfiles de aluminio y guía: en acabado plata, blanco o grafito.



ACABADOS NIVEL INFERIOR:



Melamina: en melamina grafito, plata, blanco, gris, haya, roble, peral, wenge, acacia clara, acacia oscura, zebrano, castaño o castaño oscuro.



Tapizado con las series 1 ó 4 sobre tablero de partículas.



ACABADOS NIVEL SUPERIOR:



Melamina: en melamina grafito, plata, blanco, gris, haya, roble, peral, wenge, acacia clara, acacia oscura, zebrano, castaño o castaño oscuro.



Tapizado con las series 1 ó 4 sobre tablero de partículas.



Metacrilato transparente o translúcido.



ACCESORIOS DISPONIBLES:

Los accesorios son metálicos en acabado plata y se enraílan en la guía.

Bandeja pequeña



Bandeja larga



Soporte pantalla individual



+ COMPLEMENTOS OPCIONALES

PÓRTICO CON GUÍA



Para largos de mesa de 180, 160 y 140 cm.



Consta de dos columnas de 250 mm de Ø35 mm unidas por un perfil con dos ranuras para colgar accesorios, soporte para pantalla y la lámpara led.
Acabado en aluminio anodizado.



Se fijan a la estructura de la mesa.

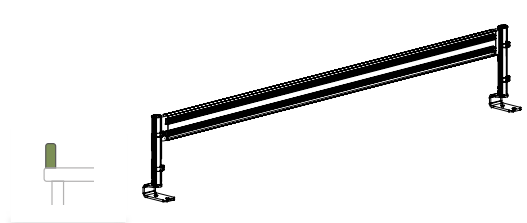

ACCESORIOS DISPONIBLES (PARA EL PÓRTICO):

Los accesorios son metálicos en acabado plata y se cuelgan en las ranuras del pórtico.

Bandeja pequeña



Bandeja larga



Soporte pantalla



Lámpara led
742 lm / 4.000K





KITS ELECTRIFICACIÓN PARA SOBRES (CON MARCO)

BORN



PARA MESAS DE REUNIÓN

TIPO A: Cajetín con 2 enchufes schuko + 2 datos.

- Un conector rápido macho de 3 polos en un extremo del kit, color negro. Fijado a presión a las tapas de plástico. Otro conector rápido hembra de 3 polos en el extremo contrario del kit, color negro. También fijado a presión a dichas tapas.

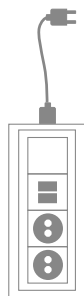

- Dos enchufes de base tipo schuko de 45x45, color negro.

- Una placa plana de 45x45, color negro.

- Dos conectores con guardapolvo para alojar los RJ45 CAT6 de voz-datos con 1 metro de cable cada uno.

- Un latiguillo de conexión de 2 metros, color negro.

- Puede ser terminal o central para poder conectar varios kits en cadena, siempre y cuando no superen los 16A. (1 terminal + 2 centrales máximo).

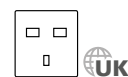

TIPO B: Cajetín con 3 enchufes schuko.

- Un conector rápido macho de 3 polos en un extremo del kit, color negro. Fijado a presión a las tapas de plástico. Otro conector rápido hembra de 3 polos en el extremo contrario del kit, color negro. También fijado a presión a dichas tapas.

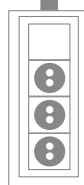

- Tres enchufes de base tipo schuko de 45x45, color negro.

- Una placa plana de 45x45, color negro.

- Un latiguillo de conexión de 2 metros, color negro.

- Puede ser Terminal o central para poder conectar varios kits en cadena, siempre y cuando no superen los 16A. (1 terminal + 2 centrales máximo).

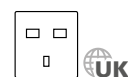

TIPO C: Cajetín con marco fabricado en polipropileno y tapeta de aluminio anodizado que incluye en el extremo un cepillo para el paso de los cables. La apertura de la tapeta es de 90° y permite un acceso rápido a la bandeja de electrificación. Medidas 232x117 mm aproximadamente. Acabados: blanco, plata o grafito.



PARA MESAS INDIVIDUALES

TIPO D: Tapa pasacables redonda de Ø60 mm de ABS con sistema de apertura giratorio. Acabados: plata, blanco o negro.



KITS ELECTRIFICACIÓN PARA BANDEJAS (SIN MARCO)

TIPO A2: 3 enchufes schuko + 2 datos.

- Un perfil de aluminio anodizado en forma de U, con 2 tapas de plástico ABS negras atornilladas al perfil U mediante tornillos rosca chapa.
- Tres enchufes de base tipo schuko de 45x45, color negro.
- Dos conectores con guardapolvo para alojar los RJ45 CAT6 de voz-datos con 1 metro de cable cada uno.
- Un latiguillo de conexión de 2 metros, color negro.
- Puede ser terminal o central para poder conectar varios kits en cadena, siempre y cuando no superen los 16A. (1Terminal + 2 centrales máximo).

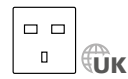

TIPO A3: 2 enchufes SAI + 1 enchufe schuko + 2 datos.

- Un perfil de aluminio anodizado en forma de U, con 2 tapas de plástico ABS negras atornilladas al perfil U mediante tornillos rosca chapa.
- Dos enchufes de base tipo schuko para SAI de 45x45, color rojo. Un enchufe de base tipo schuko de 45x45, color negro.
- Dos conectores con guardapolvo para alojar los RJ45 CAT6 de voz-datos con 1 metro de cable cada uno.
- Un latiguillo de conexión de 2 metros, color negro.
- Un latiguillo de conexión de 2 metros para SAI.

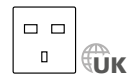
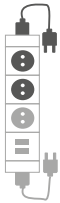

 **MEDIDAS (cm)**

MESAS INDIVIDUALES:

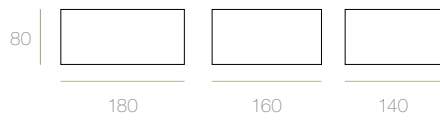

2 MESAS ENFRENTADAS:

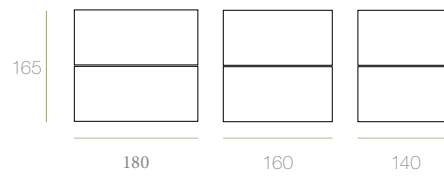
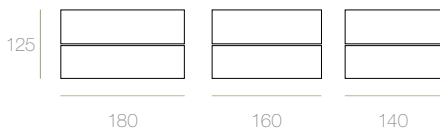

4 MESAS ENFRENTADAS:

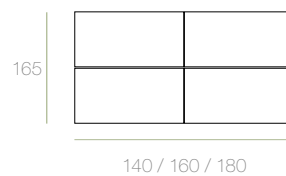
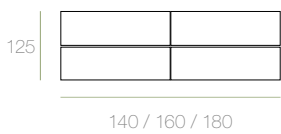

MESAS DE REUNIÓN:

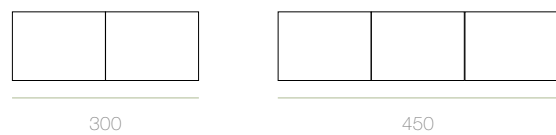
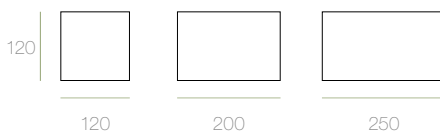

COMPLEMENTOS:

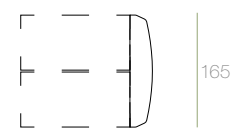
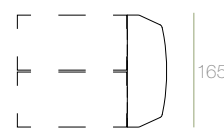
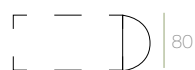
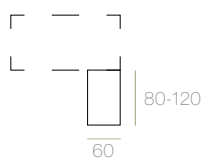

ACABADOS

SOBRES



ESTRUCTURA METÁLICA

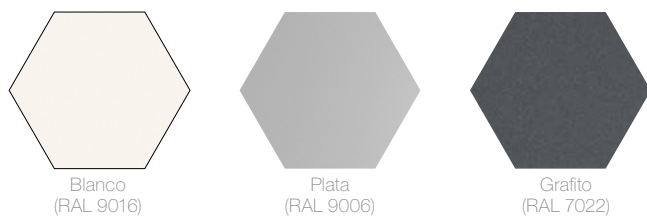

ESTRUCTURA MADERA



Haya natural
barnizada



 **VARIANTES**

ESTRUCTURA METÁLICA:



ESTRUCTURA MADERA:



MESAS DE REUNIONES:





CERTIFICADOS MESAS

Producto: EN 527-2:2017



MANTENIMIENTO

Limpiar la mesa y sus elementos con un paño suave húmedo y detergente neutro.



RECICLABILIDAD Y TOXICIDAD

Esta mesa no contiene ningún producto tóxico y sus componentes son reciclables.



MATERIALES:

- La madera de los sobres de la mesa proviene de bosques certificados gestionados de manera sostenible.
- El 44% de los materiales utilizados son reciclados.



PRODUCCIÓN:

- Las medidas de las piezas y paquetes de fabricación se han optimizado para evitar el residuo de retal de aglomerado.
- No se utilizan colas. El ensamblaje de los componentes es mecánico.
- Se ha minimizado el consumo de recursos naturales gracias a la optimización de los procesos de producción.



TRANSPORTE:

- El transporte de los productos se realiza mediante una flota propia de camiones optimizando las rutas de viajes para reducir las emisiones de CO₂



USO:

- Es una serie modular con numerosos complementos: permite ampliar o modificar la estética sin la necesidad de remplazar el mueble existente.
- Se dispone de recambios de todos sus componentes para poder alargar la vida útil de la mesa.



FIN DE VIDA:

- La mesa es reciclable en un 97%.
- Los componentes de naturaleza diferente se identifican, desprenden de forma sencilla y pueden tratarse separadamente.
- Los materiales para el embalaje de la mesa son reciclables al 100%.

